

**GÉNÉRATEUR D'AIR CHAUD
"GRYP-28 FIOUL"**

ROMUS

F – Générateur d'air chaud avec compresseur
GB – Diesel- or paraffin-fired air heater with compressor
E – Generator de aire caliente de gasóleo o kerosene
NL – Heteluchtgenerator o polie of kerosine

REF. 93445



F - 1. NORMES GENERALES DE SECURITE

AVANT D'UTILISER L'APPAREIL LIRE ATTENTIVEMENT LES INSTRUCTIONS CONTENUES DANS CE MANUEL

Une mauvaise utilisation de l'appareil peut être dangereuse pour l'homme, les animaux et les choses.

Utiliser l'appareil dans des locaux bien aérés avec un renouvellement de l'air constant.

Ne pas utiliser l'appareil dans des locaux fermés en présence de personnes ou d'animaux.

Utiliser exclusivement comme combustible du gasoil pour moteur diesel ou kérosène.

L'appareil doit être utilisé seulement par des personnes compétentes et entraînées et doit être surveillé pendant son fonctionnement

Avant d'effectuer des interventions d'entretien ou d'approvisionnement de combustible, éteindre l'appareil et le débrancher

Ne pas relier l'appareil à des réservoirs de combustible externes. Utiliser seulement le réservoir fourni.

S'assurer que les ouvertures d'entrée et de sortie de l'air ne soient pas obstruées pendant le fonctionnement.

Ne pas utiliser l'appareil dans une pièce où se trouvent ou pourraient se trouver des produits inflammables ou explosifs

Ne pas toucher le conduit de sortie des gaz d'échappement, sous risque de se brûler!

2. DESCRIPTION DE L'APPAREIL

Générateur mobile fonctionnant au gasoil ou kérosène à compresseur avec brûleur, chambre de combustion ouverte sans cheminée.

3. DONNEES TECHNIQUES

Modèle	28 kW
Débit d'air (m ³ /h)	500
Consommation de gasoil (kg/h)	2.37
Tension (V)	230 - 50 Hz
Puissance moteur (W)	150
Longueur (mm)	860
Largeur (mm)	485
Hauteur (mm)	530
Pression de l'air (bar)	0.30 - 0.36

4. INSTRUCTIONS POUR LE MONTAGE

Avant l'utilisation, il faut monter la poignée, le châssis, l'essieu et les roues sur le corps de l'appareil

Les pièces suivantes se trouvent dans le carton:

- | | |
|--------------------------|-----------------|
| 1) 1 corps de l'appareil | 6) 4 vis |
| 2) 1 poignée | 7) 4 boulons |
| 3) 1 châssis | 8) 4 rondelles |
| 4) 1 essieu | 9) 2 bloc roues |
| 5) 2 roues | |

Suivre les instructions ci-dessous pour effectuer le montage:

Faire passer l'essieu (4) dans les deux trous du châssis (3). Monter dans l'ordre: les roues (5) et les deux bloc roues (9) en exerçant une pression.

Mettre le châssis par terre et placer le corps de l'appareil et la poignée dessus en faisant coïncider les trous

Mettre les quatre vis de fixation dans les trous afin de fixer ensemble la poignée, le réservoir et le châssis. Placer les rondelles et serrer les boulons.

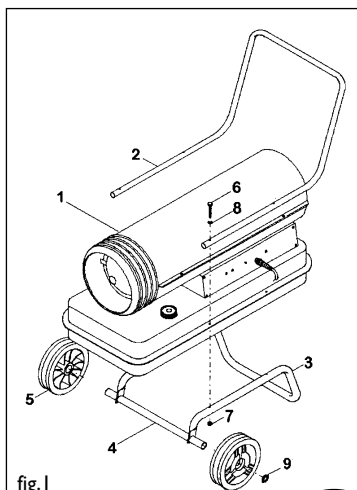

5. INSTRUCTIONS POUR L'INSTALLATION

Instructions générales

Pour obtenir une bonne ventilation du locale, il faut prévoir, si nécessaire, une ouverture située vers le bas pour l'entrée de l'air et une ouverture située vers le haut pour la sortie de l'air avec une superficie d'au moins 0,01 m²/kW se référant à la puissance thermique de l'appareil. Superficie des ouvertures pour le recyclage de l'air:

Modèle	28 kW
m ²	0.280

Pour l'utilisation de l'appareil dans le domaine du bâtiment et de l'agriculture, les mesures de sécurité en vigueur doivent être respectées. Les distances de sécurité des matériaux ou de composants inflammables doivent être tout particulièrement respectées:

Latérale : 0,60 m	Côté entrée air : 0,60 m
Supérieur : 1,50 m	Côté sortie air chaud : 3,00 m

Contrôles

Selon les conditions de travail, l'appareil doit être contrôlé par un personnel spécialisé en moyenne au moins une fois par an.

Les personnes autorisées à l'utilisation de l'appareil doivent contrôler avant la mise en service que les normes d'utilisations, de sécurité et de protection soient respectées.

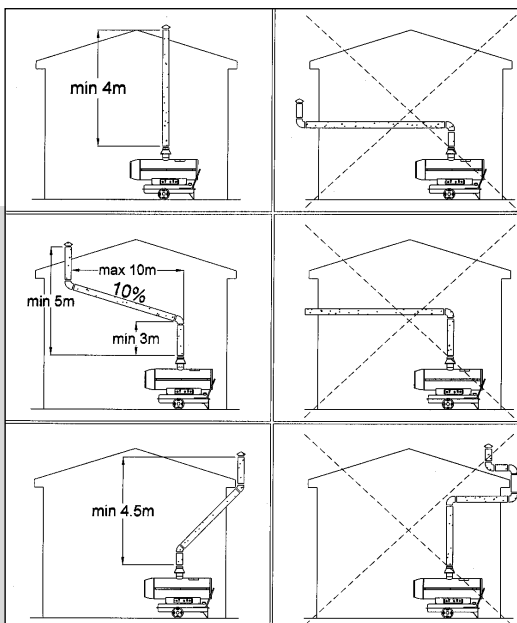

6. INSTRUCTIONS POUR L'UTILISATION

Principes de fonctionnement

Le compresseur à palette actionné par le moteur génère un flux d'air qui crée une dépression dans le tube d'aspiration du gasoil. Par conséquent, le combustible est aspiré du réservoir et acheminé avec l'air vers la buse. Le ventilateur, lui aussi actionné par le moteur, génère un flux d'air qui est envoyé à la fois dans la chambre de combustion et autour de cette dernière. L'air sort ensuite à une haute température de la bouche antérieure. La procédure d'allumage et le déroulement de la combustion sont contrôlés par une fiche contrôle flamme qui en cas d'anomalie bloque automatiquement l'appareil.

Démarrage

Remplir le réservoir de gasoil propre.

Brancher la prise d'alimentation à une prise de courant 230 V-50 Hz monophasé avec prise de terre.

L'appareil doit être relié à une prise de terre en conformité avec les normes en vigueur.

Mettre l'interrupteur sur la position "ON".

Bloquage

L'appareil se bloquera automatiquement s'il ne démarre pas ou s'il y a surchauffe. En cas de surchauffe:

- trouver et, éliminer si possible, la cause du bloquage. Vérifier si les ouvertures d'entrée et de sortie de l'air ne sont pas obstruées et que le ventilateur tourne normalement.
- mettre l'interrupteur sur la position "OFF".
- attendre quelques minutes que l'appareil refroidisse.
- remettre l'interrupteur en position "ON" comme décrit ci-dessus.

Si on ne parvient pas à trouver la cause du bloquage et/ou du problème, éteindre l'appareil et s'adresser à un Service d'Assistance Technique.

Arrêt de l'appareil

Mettre l'interrupteur sur la position "OFF". Ne pas éteindre le générateur en débranchant la prise de courant.

7. ENTRETIEN

Les interventions d'entretien décrites dans ce paragraphe doivent être effectuées seulement par des techniciens du Service d'Assistance Technique.

Utiliser toujours les pièces détachées d'origine.

Ventilateur

Nettoyer les ailes du ventilateur au moins toutes les 500 heures de fonctionnement avec un torchon imbibé de kérosène, puis souffler avec de l'air comprimé.

Buse

Retirer la tête de combustion, dévisser la buse, souffler dedans avec de l'air comprimé. Pendant les opérations de nettoyage, protéger la superficie externe de la buse afin d'éviter tout choc.

Filtres à air (fig.2)

Contrôler et nettoyer régulièrement le filtre d'entrée de l'air (2), surtout si l'appareil fonctionne dans des milieux poussiéreux. Pour le nettoyer, enlever la grille (1), retirer le filtre (3), le laver avec un détergent léger et le sécher avant de le remettre.

Electrodes (fig.3)

Nettoyer, régler ou, s'il le faut, changer les électrodes toutes les 300 heures de fonctionnement de l'appareil. Respecter les distances citées dans la figure ci-dessous:

Réglage de la pression

Dévisser le bouchon fileté qui se trouve sur l'arrière de l'appareil et brancher un manomètre d'une précision d'au moins 0,02 bar. Lire la valeur de la pression pendant que le générateur marche, et s'il le faut, régler la pression nominale de fonctionnement avec la vis de réglage en utilisant un tourne-vis.

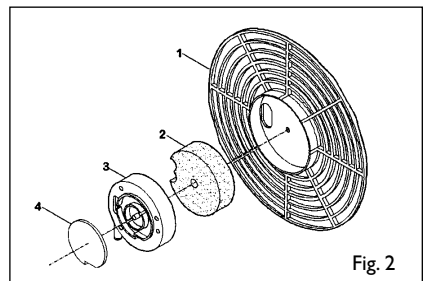

Fig. 2

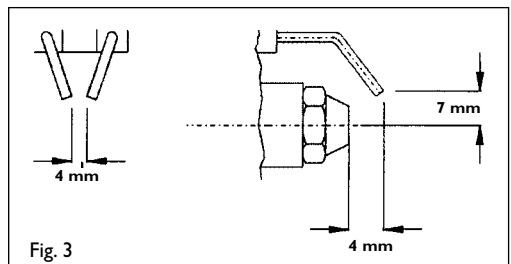

Fig. 3

Modèle	28 kW
Pression de l'air (bar)	0.30 - 0.36

8. SOLUTIONS AUX PROBLEMES

Les opérations indiquées en caractères grasses doivent se réaliser exclusivement par le Service après Vente.

PROBLEME	CAUSE	SOLUTION
Le moteur ne démarre pas.	Coupure de courant ou tension trop basse.	S'assurer que le courant arrive à l'appareil. Contrôler le fusible et le changer si nécessaire. Contrôler la tension d'alimentation.
	Câble défectueux ou endommagé.	Contrôler les conditions du câble. Changer le câble.
	Moteur ou condensateur défectueux.	Moteur ou condensateur défectueux Contrôler et si nécessaire changer le moteur
	Mise en marche du thermomètre de sécurité	Trouver la cause de la surchauffe. - Eteindre l'appareil Vérifier que les ouvertures d'entrées et de sorties de l'air ne soient pas obstruées Attendre quelques instants et réallumer l'appareil Contacter le Service d'Assistance Technique si nécessaire
Le moteur tourne mais la flamme ne s'allume pas et l'appareil se bloque après quelques secondes	Manque de combustible, combustible sale ou erroné	Remplir le réservoir de gasoil ou kérosène propre
	Filtre du combustible bouché	Nettoyer ou changer le filtre du gasoil.
	Fuites dans les tuyaux ou dans les raccords du circuit combustible	Vérifier les tuyaux, reserrer les raccords. Changer les pièces si nécessaire.
	Buse bouchée.	Nettoyer la buse avec de l'air comprimé, la changer si nécessaire
	Forte augmentation de la viscosité du gasoil à cause de la température trop basse	Mélanger le gasoil avec du kérosène au 10/20%
L'appareil démarre mais la combustion n'est pas bonne	Combustible en quantité insuffisante, sale ou inapproprié	Remplir le réservoir avec du gasoil ou du kérosène propre
	Fuites dans les tuyaux du circuit combustible	Vérifier les tuyaux, reserrer les raccords, changer si nécessaire
	Filtre à air sale ou bouché	Nettoyer le filtre à air
	Buse sale ou bouchée	Nettoyer la buse avec de l'air comprimé
La flamme sort de la bouche avant de l'appareil	Flux d'air insuffisant dans la chambre de combustion	Vérifier le ventilateur Vérifier la pression d'air du compresseur Réduire la pression à la valeur nominale si nécessaire
L'appareil démarre, la flamme s'allume normalement mais la fiche de contrôle de la flamme bloque l'appareil	Photorésistance sale	Vérifier la photorésistance et s'assurer que l'on puisse voir la flamme Nettoyer la surface exposée de la photorésistance
	Photorésistance défectueuse	Changer la photorésistance
	Photorésistance non branchée à la fiche contrôle flamme	Procéder au branchement