

**Massicot coupe-dalles Réf. 93420**

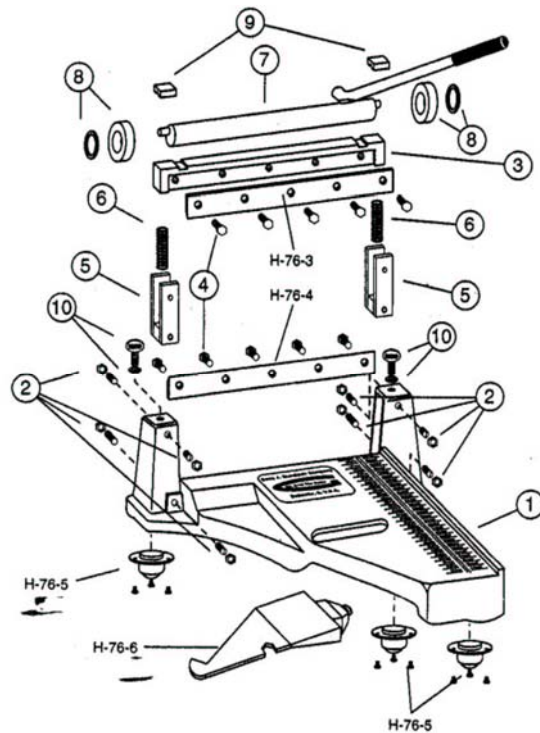

**Notice d'utilisation  
et pièces détachées pour  
le Massicot coupe-dalles  
Réf. 93420 (33 cms)**

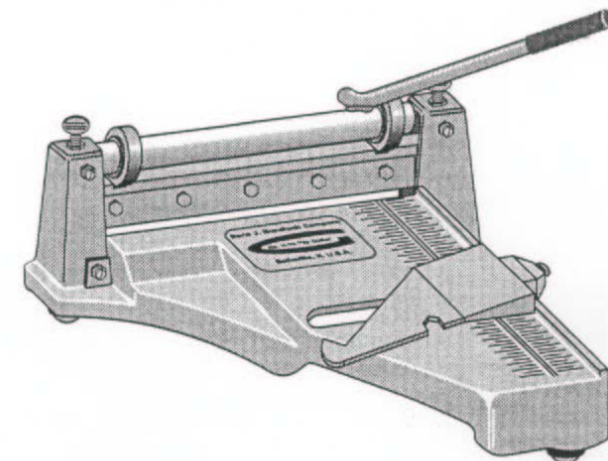

N°	Qté	Description
1	1	Bâti aluminium
2	1 jeu	Visserie & boulons
3	1	Lame supérieure
4	10	Vis réglage lame
5	2	Plateau lame supérieure
6	2	Bobine ressorts
7	1	Vilebrequin & poignée
8	2	Roulement à billes du vilebrequin
9	2	Roulement arbre vilebrequin
10	2	Vis papillons & boulons
	1 jeu	Roulettes avec chevilles + boulons pour anciens modèles possédant les graduations sur le bâti aluminium.

## **MODE D'EMPLOI**

**Attention** : La poignée a une action "retour de tension". S'éloigner du trajet de retour éventuel de la poignée afin d'éviter toute lésion ("poignée volante").

Il n'y a aucun danger à actionner cette poignée dans les conditions d'utilisation conseillée.

**Avertissement 1** : Le massicot est destiné à prédécouper votre dalle. Cette caractéristique donne une parfaite découpe lorsque vous "cassez" la dalle contre une autre. Cependant, afin d'éviter toute mauvaise coupe, vous devez effectuer la coupe dalle face dessus. Si vous coupez la dalle face envers sur le dessus, vous n'obtiendrez pas une coupe franche.

**Avertissement 2** : Le massicot n'est pas prévu pour la coupe de dalles en bois. De même, ne jamais l'utiliser pour couper du métal.

### **Utilisation du massicot pour la coupe d'angles**

La lame amovible du massicot (barre de maintien de lame incluse) peut-être ajustée pour la coupe d'angles.

La lame inférieure est fixe et non ajustable.

La coupe d'un angle dépend du réglage du "tranchant contre tranchant" des 2 lames.

Lorsque les lames sont parallèles, l'angle est égal à 0.

Certains types de dalles peuvent ou doivent être coupées avec peu/ou pas d'angle de coupe.

D'autres catégories plus dures à tailler, nécessitent des degrés variables de coupe.

L'angle de coupe sera abordé plus longuement dans un autre chapitre.

Le massicot est réglé à l'usine avec un léger degré d'angle de coupe, propice pour des coupes de dalles PVC de 20 mm.

Ajuster l'angle de coupe est facile et rapide. Desserrer l'écrou des vis reposant sur chacun des supports latéraux.

Dans une position non fermée, rabattre la poignée de façon à ce que l'extrémité repose sur le plan de travail.

Pour agrandir l'angle de coupe, tourner la vis de droite d'un 1/2 tour, le côté droit étant le côté de la poignée.

Resserrer alors l'écrou et faites 1 test de coupe. Si la coupe est facile, l'angle est suffisant, si la coupe est pénible, répéter la procédure d'agrandissement de l'angle.

**Important** : Le tranchant droit de la lame, doit toujours être plus bas que le côté gauche quand l'angle de coupe est déterminé. Le massicot est réglé à l'usine pour des coupes standard, ce qui signifie que la lame supérieure dépasse la lame inférieure en position fermée. Certains types de dalles nécessitent de la "prédécouper + la casser" .

Ceci est réalisable en ajustant la lame supérieure de façon à ce qu'il y ait un espace entre elle et la lame inférieure, quand le massicot est fermé.

Ceci est obtenu en desserrant les vis des supports latéraux (ainsi que décrit précédemment pour l'angle de coupe).

Le type de dalles nécessitant d'être "prédécoupées + cassées" sera abordé dans la section suivante.

## **Instruction de coupe des différents types de dalles.**

### **Dalles PVC souple**

En général, cela dépend de l'épaisseur de la dalle et de la température.

1 - Dalles = épaisseur 2 mm et 2.4 mm : peuvent être coupées.

Le massicot est réglé à l'usine pour la coupe de ce type de dalles avec un angle de coupe mince (lame supérieure de 0.8 mm du côté de la poignée).

2 - Dalles = épaisseur 3.2 mm: peuvent être coupées si la température de la dalle est approximativement égale à 24°C.

Plus froide, la dalle à tendance à être cassante, mieux vaut pratiquer alors "coupe + casse". Ajuster la lame supérieure comme décrit précédemment. Un écart de 0.8 mm doit être maintenu entre les lames en position fermée, avec un angle de coupe mince.

### **Dalles PVC rigides, caoutchouc, liège.**

Tous ces types de dalles nécessitent une prédécoupe. Les matériaux épais et durs, nécessitent un angle supérieur pour faciliter la coupe. Spécialement valable si les lames commencent à s'émousser.

### **Dalles sous-couche bitume et époxy.**

Ces types de dalles nécessitent "coupe + casse".

L'écart entre les lames, massicot en position fermée, doit être d'environ 0.8 mm côté poignée et 1.5 mm de l'autre pour des dalles de 3.2 mm d'épaisseur.

En position fermée, l'écart doit être supérieur pour des dalles plus épaisses.

### **Information Générale**

Le roulement à billes de la poignée du vilebrequin doit être graissée (quelques gouttes d'huile) de temps à autres.

Lorsque vous coupez, il est plus facile et naturel de pousser vers le bas sur la poignée avec les paumes des mains pendant la dernière portion de coupe.

Les réglages sont établis pour des coupes précises à 45° et 90°.

Des coupes en diagonale (45°) par moitié de dalles, peuvent être réalisées sur des dalles de 30.5 x 30.5 cm. Pour des coupes parallèles, assurez vous de tenir la dalle à niveau, le long du rail de guidage, du côté de la poignée du massicot.

Si vous n'obtenez pas un angle à 45° parfait en faisant des coupes diagonales, noter les deux vis dans l'angle de coupe des réglages, le long de la dalle : vous devez ajuster ces 2 vis pour obtenir un angle à 45° parfait.

**Remarque** : 4 roulettes et vis de montage sont fournies dans l'emballage du massicot. Lorsque les roulettes sont fixées, ne serrer pas trop les vis, ceci pourrait endommager les pas de vis du bâti aluminium du massicot.